

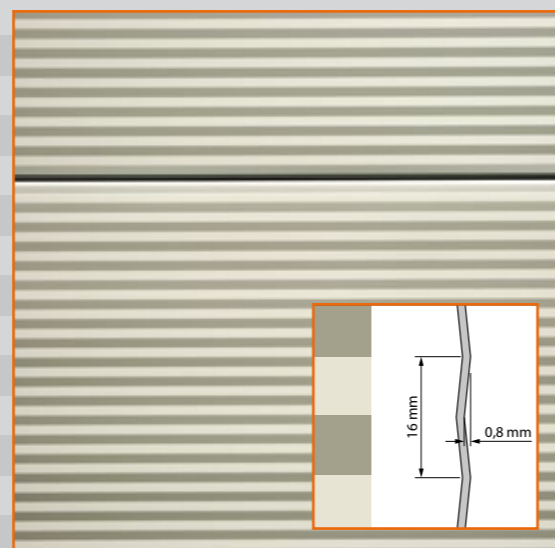

ISO 40 mm

Uniwersalna brama Alpha

Brama segmentowa ISO 40 jest najpopularniejszym produktem Alpha. Jest nowocześnie zaprojektowana a mikro – profilowane panele łączą w sobie doskonałe własności termo i dźwiękoizolacyjne. Wybór wariantów i materiałów jest nieograniczony, co w praktyce oznacza, że bramę można zawsze skonfigurować dokładnie według życzenia klienta. Różnorodność typów wbudowanych przeszkleń, 12 standardowych kolorów RAL jak również różne szerokości i wysokości paneli tworzą gamę produktową bram ISO 40.



Standardem jest mikro-profil ! 12 standardowych kolorów bez dopłaty.



Współczynnik U bramy segmentowej ISO 40 mm
5,000 x 5,000 mm: 1.02 W/m²K

Konstrukcja sandwich panela ISO 40 mm

grubość panela:	40 mm
przenikalność cieplna:	$\lambda=0,025$ W/mK
współczynnik izolacyjności:	$U=0,52$ W/m ² K
Gęstość pianki PU:	40 kg/m ³

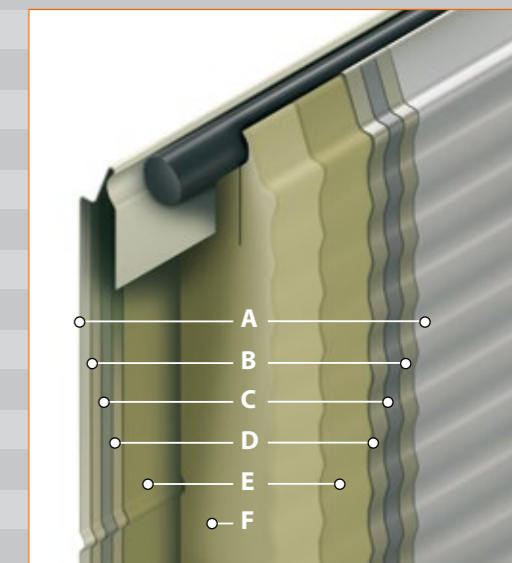

A warstwa lakierowana:	12 standardowych kolorów (na zewnątrz)
B warstwa cynku:	275 g/m ²
C blacha stalowa	0,5 mm
D warstwa cynku:	275 g/m ²
E warstwa podkładu	
F pianka PU wysokiej gęstości	$g=40$ kg/m ³ bez HCFC
E warstwa podkładu	
D warstwa cynku:	275 g/m ²
C blacha stalowa	0,5 mm
B warstwa cynku:	275 g/m ²
A warstwa lakierowana:	RAL 9002 (wewnątrz)

Elastyczność ponad wszystko

Brama ISO 40 jest zaprojektowana i produkowana z użyciem najnowocześniejszych technologii. Jest solidnie wykończona z uwzględnieniem najdrobniejszych detali takich jak niewidoczne od zewnątrz metalowe lub aluminiowe zakończenia, profile wzmacniające czy wykonane z anodowanego aluminium pod-profile. Elastyczność, w procesie wytwarzania jest wszystkim. Ta uniwersalna prawda pozwala na idealną kombinację ceny, wariantowości i jakości wykonania.

Benchmark dla bram segmentowych

Intensywnie sprawdzane i testowane



Certyfikowane bezpieczeństwo

Produkty Alpha poddawane są ciągłym i intensywnym testom wytrzymałościowym. W trakcie testów prototypy bram otwierane są i zamykane 30 000 razy, po czym są oceniane przez ekspertów.

Ta nieprzerwana dbałość o jakość i bezpieczeństwo przynosi owoce w postaci pełnej zgodności naszych bram segmentowych z normą EN13241-1 w połączeniu z certyfikatem TÜV Nord.

Cechy fizyczne

Wiele mechanicznych i elektronicznych cech bram segmentowych Alpha sprawdzanych jest w trakcie trwania testów. Testy te wykonywane przez TÜV Nord, największą niemiecką organizację certyfikującą i nadzorującą, powodują, że każda testowana cecha fizyczna otrzymuje własną klasyfikację, co pozwala na łatwiejsze porównywanie podobnych produktów wytwarzanych przez różnych producentów.

Kryteria oceny

Bramy segmentowe Alpha testowane są na :



■ Odporność na napór wiatru



■ Pochłanianie dźwięków



■ Wodoszczelność

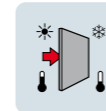

■ Izolacyjność termiczną



■ Przenikalność powietrza



■ Bezpieczeństwo użytkowania

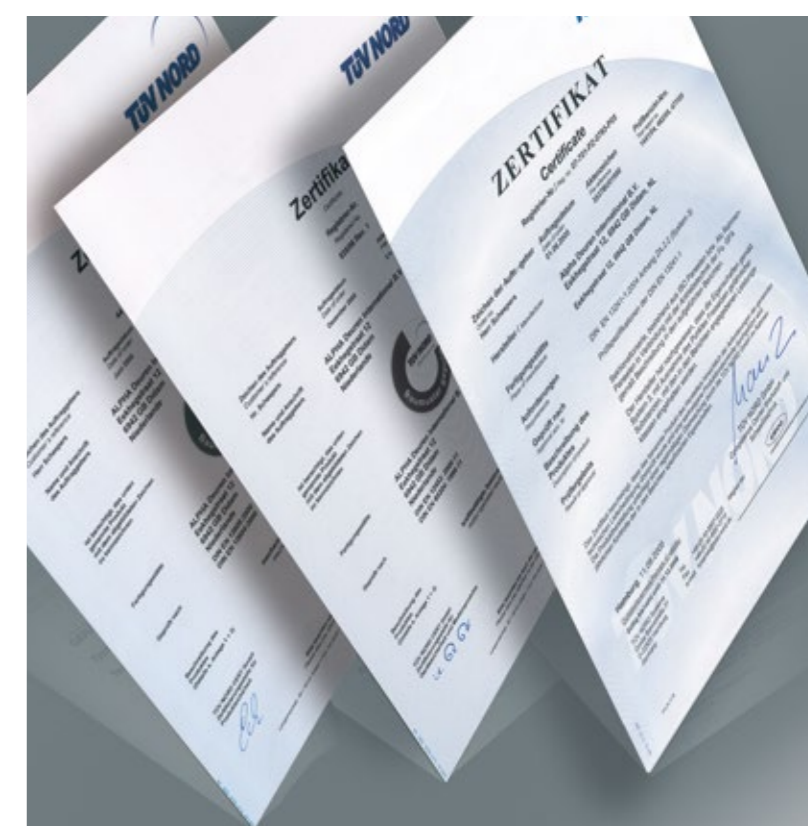
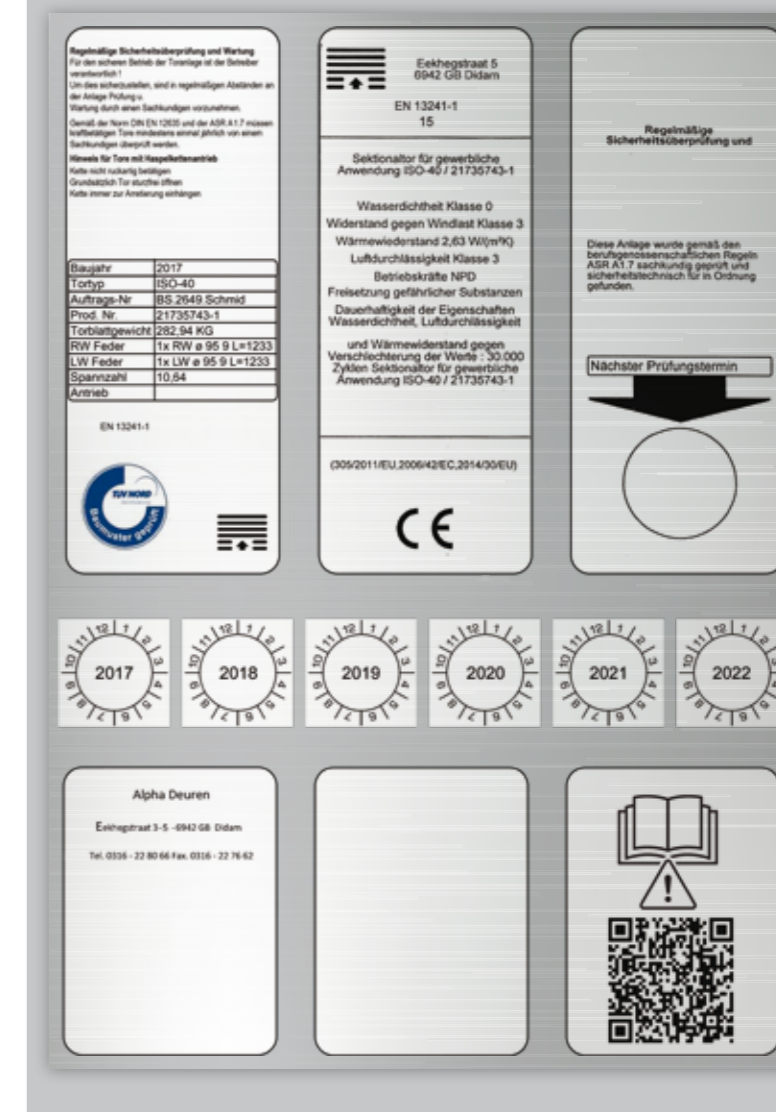

Wygląd wewnętrzny ISO 40/60 mm

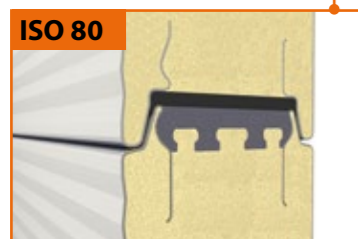
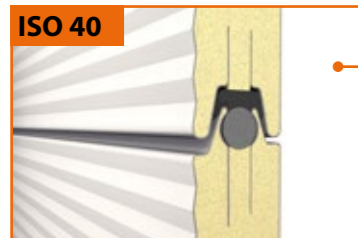

Uszczelnienie paneli

Panele bramy ISO 40/60 są specjalnie uszczelnione, aby zapewnić im kompletną wiatro i wodoszczelność. W tym celu poliuretanowa uszczelka Comproband umieszczona została pomiędzy panelami. Dodatkowo bramy ISO 40/60 są w pełni izolacyjne, gdyż zewnętrzna i wewnętrzna powierzchnia nie stykają się ze sobą.



Rama standardowa

Standardowa rama pomiędzy bramą a prowadnicami pionowymi zapewnia właściwe uszczelnienie po bokach bramy.



Rama wzmocniona

Stosujemy tego typu ramę przy bramach w ciemnych kolorach. Ze względu na ogrzewanie przez słońce brama może w środkowej części ulegać odkształceniom w stosunku do nadproża. Wzmocniona rama zabezpiecza przed tym zjawiskiem.

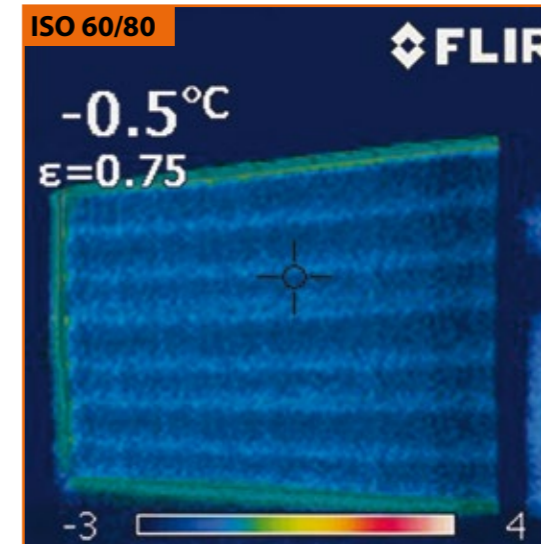

Widok w podczerwieni

Właściwości izolacyjne bramy segmentowej ISO 60 mm są lepsze niż bramy ISO 40 mm. Sprawdziliśmy to prześwietlając podczerwienią zamontowaną bramę. Punkty świetlne sygnalizują miejsca utraty energii, podczas gdy ciemne regiony są dobrze zaizolowane.



Napór wiatru

W zależności od szerokości bramy, Alpha montuje profile wzmacniające połącz bramy. Dzięki temu, brama może wytrzymać silny napór wiatru zgodnie z wymaganiami normy i standardami. W bramach o szerokości powyżej 4200 mm (ALU 40) / 5000 mm (ALU 60) co drugi panel wyposażony jest w profil wzmacniający. W bramach o szerokości powyżej 5000 mm (ALU 40) / 5800 mm (ALU 60) każda sekcja posiada profil wzmacniający.



Wnętrze

Wewnętrzna strona panela ISO 40 mm i ISO 60 mm jest poziomo profilowana i pokryta kolorem RAL 9002 w standardzie. Inne kolory dostępne są za dopłatą na zapytanie.

Systemy prowadzeń

Wysokiej jakości, modułarne, łatwe w montażu

Systemy prowadzeń Alpha są modułarne i w większości wstępnie złożone fabrycznie. Systemy prowadzeń mogą być stosowane zarówno dla bram ISO jak i ALU oraz Panorama. Certyfikowana jakość oraz wytrzymałość są cechami, którymi kierujemy się podczas projektowania oraz wytwarzania naszych systemów prowadzeń oraz podwieszających.



Odbijacz sprężynowy

Solidnie zbudowane sprężynowe odbijacze zapewniają, że brama opuści się jak tylko zostanie do tego aktywowana. Długość odbijaczy sprężynowych zależy od konfiguracji bramy.

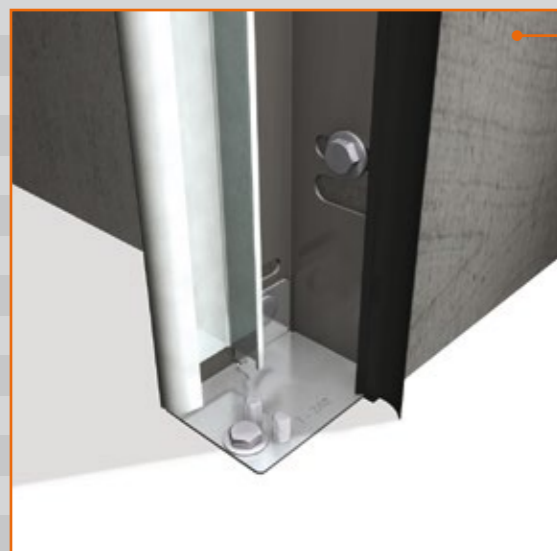

Stopka podłogowa

Stopka podłogowa zapewnia połączenie prowadnic z podłogą a także, wraz z belką spinającą, odpowiada za zachowanie właściwego odstępu pomiędzy prowadnicami.



Śruby M8

Zawsze używamy śrub M8 do łączenia powierzchni metalowych z profilami prowadnic. Powoduje to, że w połączeniu ze zmontowanymi wstępnie komponentami, czas montażu jest bardzo krótki.

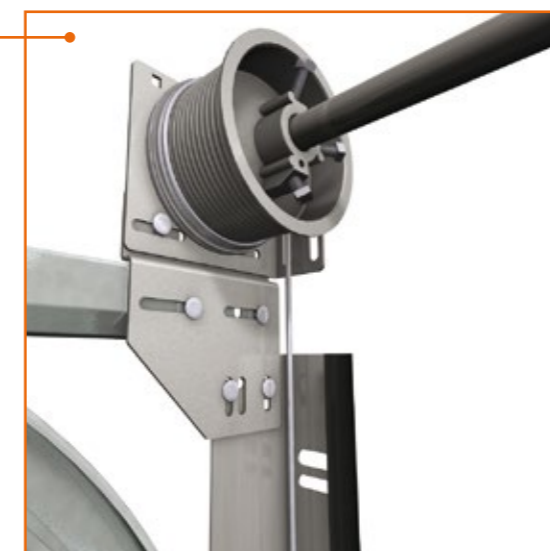

Usytuowanie linek

Dzięki układowi modułarnemu naszych systemów prowadzeń oraz metalowej powierzchni komponentów, możemy zapewnić, że linki idealnie wpasowują się w prowadnice pionowe, co skutkuje optymalnym poziomem bezpieczeństwa i niezawodności

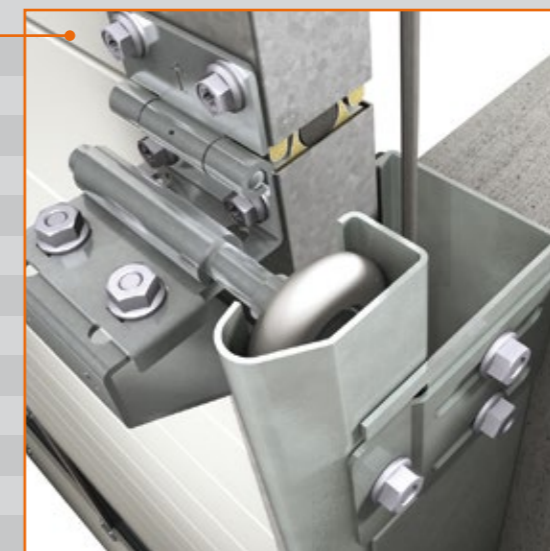

Bezpieczne prowadnice

Bezpieczne profile gwarantują, że rolki nie wypadną z prowadnic. Linki są w bezpieczny sposób ukryte w konstrukcji, co podwyższa jeszcze poziom bezpieczeństwa.

Widok wewnętrzny

ALU 40



Uszczelka górna

Górny panel bramy ALU 40 wyposażony jest w gumową uszczelkę, która zapewnia dodatkową izolację oraz daje najlepsze z możliwych połączenie z nadprożem. Brama przylega idealnie i nie powoduje utraty energii.

ALU 60



Uszczelka górna

Górny panel bramy ALU 60 wyposażony jest w podwójną gumową uszczelkę, która zapewnia dodatkową izolację oraz daje najlepsze z możliwych połączenie z nadprożem. Brama przylega idealnie i nie powoduje utraty energii.

ALU 40/60



Pojedyncze zawiasy boczne

Alpha stosuje pojedyncze zawiasy boczne dla bram o szerokości do 5 metrów. Taka konstrukcja jest odpowiednio wytrzymała i zapewnia, że brama wiszą stabilnie oraz prawidłowo się zamyka.

ALU 40/60



Podwójne zawiasy boczne

Alpha stosuje podwójne zawiasy boczne dla bram o szerokości powyżej 5 metrów. Taka konstrukcja zapewnia, że nawet najcięższe bramy wiszą stabilnie.

ALU 40



Uszczelka podłogowa

Alpha stosuje gumowe uszczelki aby zapewnić właściwe przyleganie bramy do podłogi. Przylegając do betonowego progu, uszczelka zabezpiecza przedostawanie się wody pod bramą.

ALU 60



Uszczelka podłogowa

Alpha stosuje gumowe uszczelki aby zapewnić właściwe przyleganie bramy do podłogi. Przylegając do betonowego progu, uszczelka zabezpiecza przedostawanie się wody pod bramą.

ALU 40



Rama standardowa

Standardowa rama pomiędzy bramą a prowadnicami pionowymi zapewnia właściwe uszczelnienie po bokach bramy.

ALU 60



ALU 40



Rama wzmocniona

Stosujemy tego typu ramę przy bramach w ciemnych kolorach. Ze względu na ogrzewanie przez słońce brama może w środkowej części ulegać odkształceniom w stosunku do nadproża. Wzmocniona rama zabezpiecza przed tym zjawiskiem.

ALU 60



Przeгляд systemów prowadzeń

Oczywiście przestrzeń dostępna dla bramy oraz jej zespołów konstrukcyjnych pozostaje czynnikiem decydującym jeśli chodzi o montaż bramy. Dlatego też Alpha oferuje różne systemy prowadnic, które mogą zostać dopasowane do każdej sytuacji.

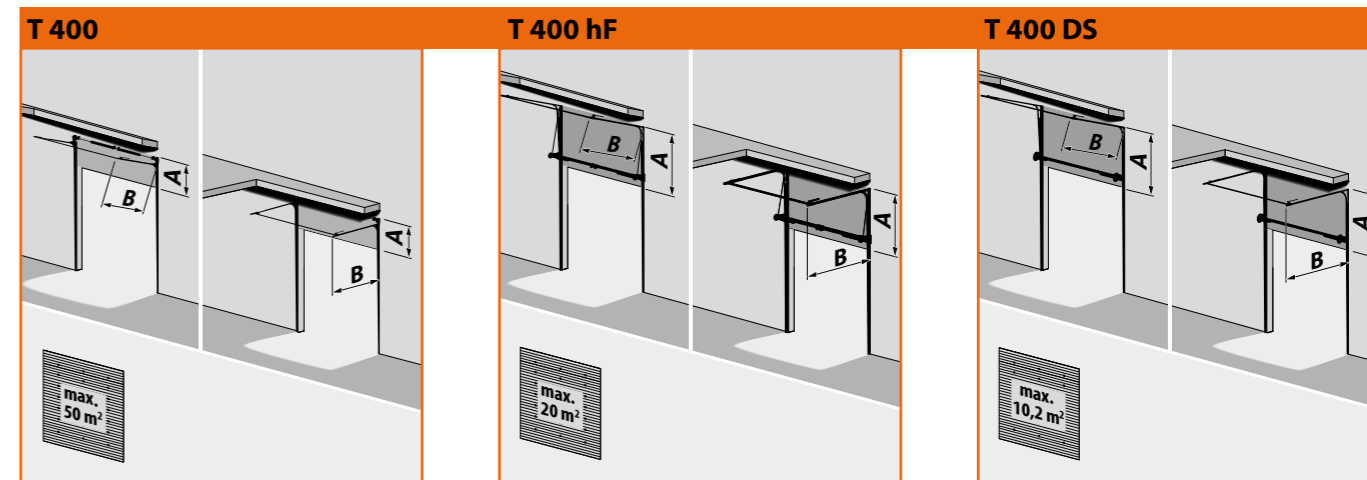

Podwyższony system prowadnic

A= Przewyższenie + 400 mm
B= Wysokość otwarcia – przewyższenie + 600 mm

Podwyższony system prowadnic z obniżonym wałem + stalowy profil wzmacniający

A= przewyższenie + 200 mm
B= wysokość otwarcia – przewyższenie + 600 mm
Szerokość max. 4500 mm
przewyższenie min. 1450 mm

Podwyższony system prowadnic z obniżonym wałem

A= przewyższenie + 200 mm
B= wysokość otwarcia – przewyższenie + 600 mm
Wysokość max. 3200 mm
Szerokość max. 3200 mm
przewyższenie min. 1700 mm

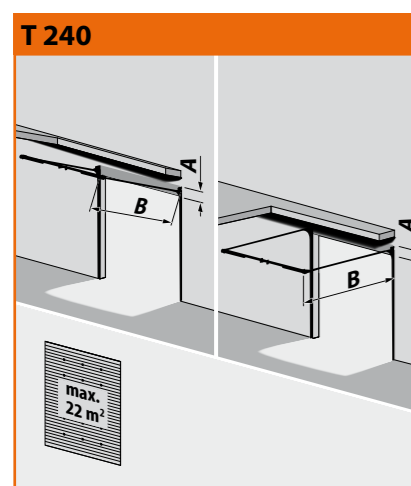

Niski system prowadnic, obejmujący linki + stalowy profil wzmacniający

A = 240 mm
B = wysokość otwarcia + 1.000 mm
Szerokość max. 6500 mm

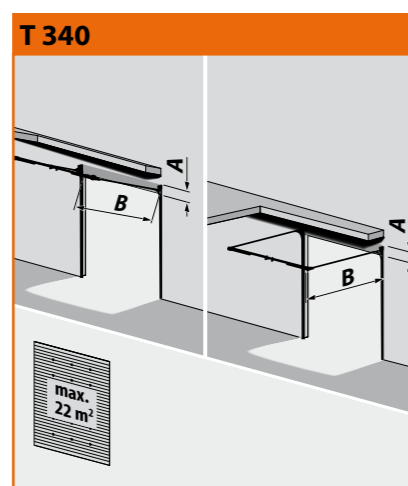

Standardowy system prowadnic, tylny pakiet podwieszony + stalowy profil wzmacniający

A = 340 mm
B = wysokość otwarcia + 750 mm
Szerokość max. 6500 mm

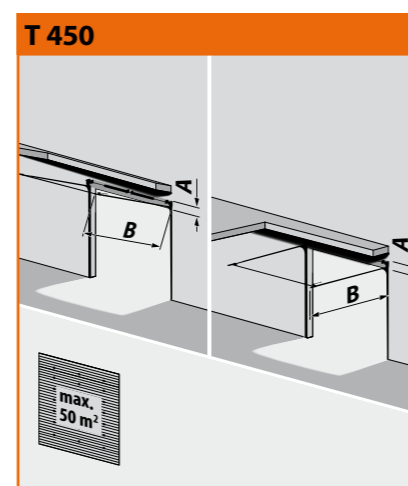

Standardowy system prowadnic (wchodzący standard)

A = 430 - 510 mm
B = wysokość otwarcia + 650 mm

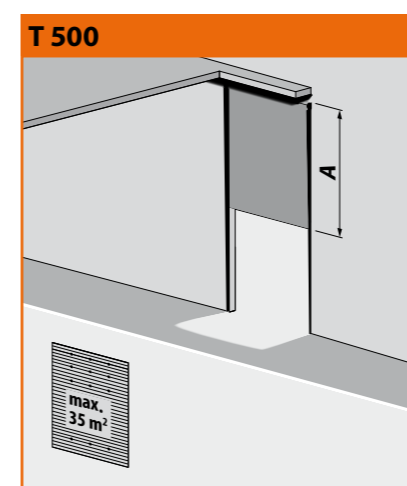

Pionowy system prowadnic

A = wysokość otwarcia + 560 mm



Pionowy system prowadnic z obniżonym wałem sprężynowym + stalowy profil wzmacniający

A = wysokość otwarcia + 400 mm
Szerokość max. 4500 mm

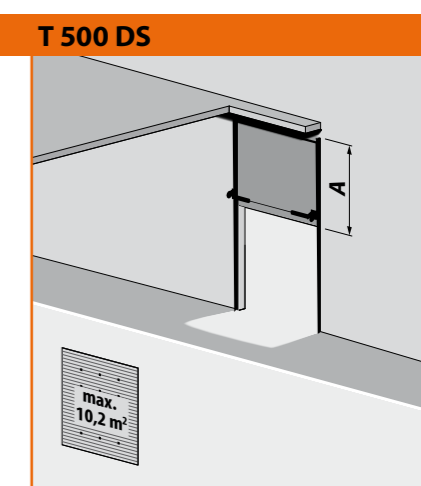

Pionowy system prowadnic z obniżonym wałem sprężynowym

A = wysokość otwarcia + 400 mm
Wysokość max. 3200 mm
Szerokość max. 3200 mm

Mechaniczne urządzenia zabezpieczające



Bezpieczeństwo w ciężkich, pionowo otwieranych bramach jest bardzo istotne. W związku z tym Alpha oferuje mechaniczne i elektroniczne urządzenia zabezpieczające, które chronią ludzi a także pojazdy i towary przed kontaktem z bramą, co prowadzić może do obrażeń lub uszkodzeń bramy lub/i towarów. Jednak wyposażenie bramy segmentowej ponad miarę w urządzenia zabezpieczające jest często zbędne i może stanowić przeszkodę jeśli wymagają one dodatkowej przestrzeni montażowej. Ponadto mogą blokować inne elementy systemu lub nawet doprowadzić do ich zniszczenia. Dlatego Alpha zawsze zaleca stosowanie się do aktualnych norm bezpieczeństwa. Dostarczamy optymalne zabezpieczenia, które posiadają certyfikat TUV Nord i zgodne są z bardzo rygorystycznymi normami i standardami.

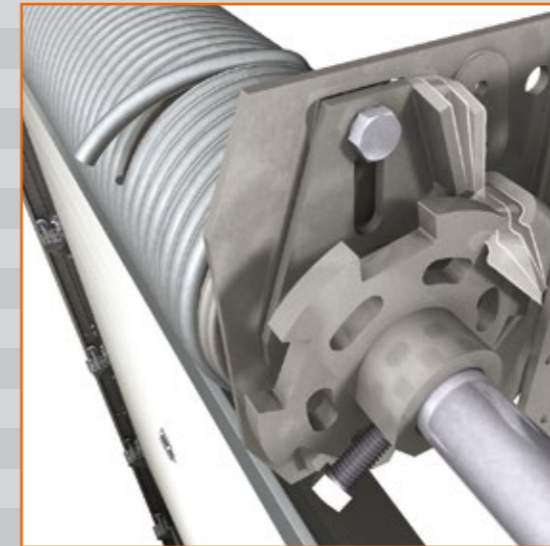

Zabezpieczenie w przypadku pęknięcia sprężyny

Europejski standard EN-13241-1 zastrzega, że brama segmentowa nigdy nie może opuścić się bez kontroli. Wszystkie ręcznie otwierane bramy muszą zatem być wyposażone w zabezpieczenie bramy przed opadnięciem w przypadku pęknięcia sprężyny. Urządzenie to blokuje wał sprężynowy w wypadku pęknięcia sprężyny i zabezpiecza bramę przed opadnięciem. W przypadku bram z napędem elektrycznym, zamiast zabezpieczenia przed opadnięciem bramy w przypadku pęknięcia sprężyny, mamy do czynienia z samohamowną przekładnią. Znaczy to że zabezpieczenie bramy przed opadnięciem jest niepotrzebne. Staje się potrzebne, gdy zastosujemy napęd z systemem rozsprzęglającym.

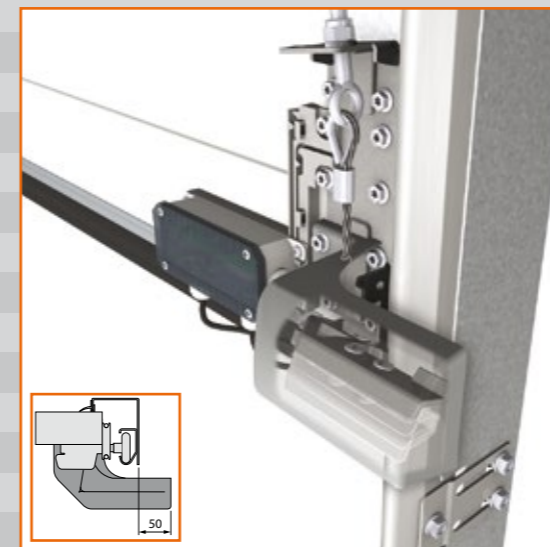

Zabezpieczenie w przypadku pęknięcia linki

Zgodnie z normami TÜV, każda z linek musi wytrzymać 6-cio krotny ciężar zbalansowanej połąci. Jeśli tak się dzieje, zabezpieczenie przed opadnięciem bramy w przypadku pęknięcia linki nie jest wymagane. Natomiast jeśli ten współczynnik bezpieczeństwa nie jest zachowany, brama musi zostać wyposażona w zabezpieczenia. Zabezpieczenie to wymaga przeprowadzenia linek przez system aby nie dopuścić do opadnięcia bramy w przypadku pęknięcia linki. W celu montażu zabezpieczenia w przypadku pęknięcia linki, dodatkowe 50 mm przestrzeni wymagane jest wzdłuż całych prowadnic.

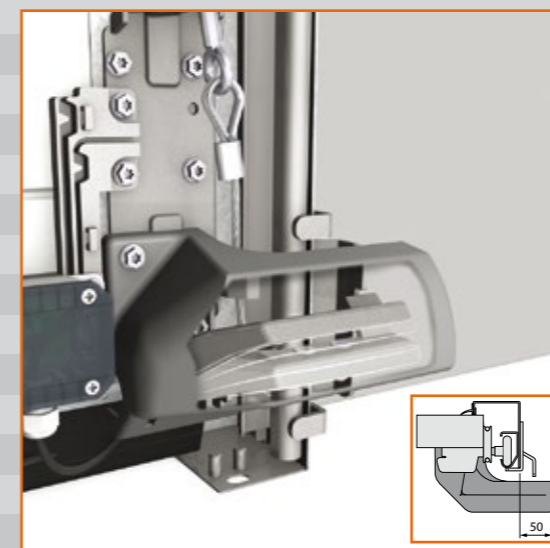

Urządzenie przeciwwyważeniowe

Bramy segmentowe podwieszane są na elastycznych linkach, co daje możliwość uniesienia ich gdy nie są zablokowane. Zaprojektowane specjalnie dla lekkich, elektrycznie otwieranych bram urządzenie przeciwwyważeniowe uniemożliwia uniesienie bramy. Bez niego bramy segmentowe są bardziej narażone na włamania. Bramy otwierane ręcznie wyposażone są w standardzie w sprężynowy skobel. Aby zamontować urządzenie przeciwwyważeniowe, potrzebne jest dodatkowe 50 mm przestrzeni wzdłuż całych prowadnic.

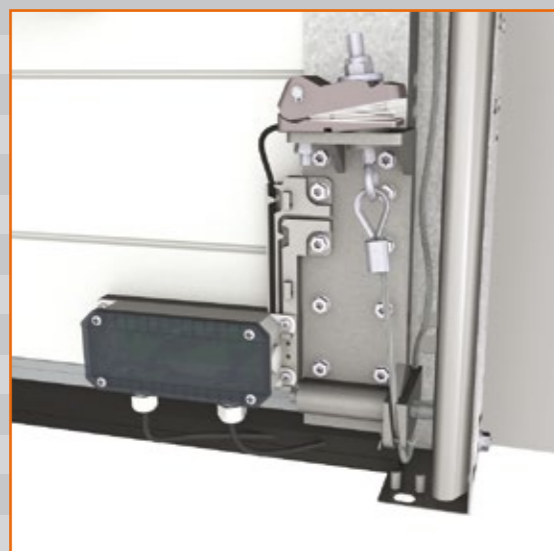

Zabezpieczenie w przypadku poluzowania linki

Zabezpieczenie to montowane jest na obu linkach i powoduje natychmiastowe wyłączenie napędu w sytuacji gdy jedna z linek się poluzuje lub pęknie.



Standardowe zabezpieczenie krawędziowe

Zabezpieczenie krawędziowe zintegrowane jest z nadajnikiem i odbiornikiem w uszczelce dolnej bramy. W przypadku zakłócenia sygnału przez jakąkolwiek przeszkodę lub osobę, brama zatrzyma się i podniesie. Maksymalny nacisk przy kontakcie z uszczelką dolną wynosi 40 kg. Wybierz krawędziowe zabezpieczenie wyprzedzające jeśli masz do czynienia z produktami nie mogącymi wytrzymać tego poziomu nacisku.



Wyprzedzające zabezpieczenie krawędziowe

Wyprzedzające zabezpieczenie krawędziowe umieszczone jest 8 cm poniżej dolnej krawędzi bramy. Jeśli spód bramy dojdzie do przeszkody, natychmiastowo wysłany sygnał powoduje zatrzymanie bramy oraz jej otwarcie. Oznacza to, że krawędź bezpieczeństwa funkcjonuje bez kontaktu z ludźmi, towarami czy środkami transportu.



Stacjonarne fotoelektryczne sensory bezpieczeństwa

Napędy ze sterowaniem impulsowym muszą być wyposażone w fotoelektryczne sensory bezpieczeństwa w sytuacjach, gdy otwieranie bramy nie jest widoczne dla użytkowników podczas operowania bramą. Są dwa typy sensorów: model z nadajnikiem i reflektorem oraz model z nadajnikiem i odbiornikiem. W obu przypadkach



nadajnik umocowany jest do prowadnicy po stronie skrzynki sterującej a reflektor lub odbiornik do prowadnicy po drugiej stronie. Jeśli połączenie pomiędzy nadajnikiem a reflektorem/odbiornikiem zostanie przerwane, wysłany jest sygnał zatrzymujący napęd i podnoszący bramę. System z reflektorem jest wrażliwy na pył i wilgoć. System z odbiornikiem odporny jest na te czynniki.

Prześciowe i boczne drzwi osobowe 40/60 mm

Oddzielając ruch pieszy od towarowego



Pomimo, że drzwi osobowe mogą być wbudowane w bramę ALU lub ISO, zalecamy wszędzie tam gdzie to możliwe rozdzielić ruch pieszy od towarowego. Innymi słowy zastosować drzwi osobowe oddzielnie w panelu stałym lub całkowicie obok bramy segmentowej. Drzwi osobowe mogą zostać wbudowane w bramę segmentową, ale może to wpłynąć na stabilność bramy. Jednak to rozwiązanie ma ograniczenia związane z szerokością i wysokością bramy oraz wysokością progu, czego rezultatem może być brak możliwości zastosowania drzwi osobowych jako wyjścia ewakuacyjnego z uwagi na lokalne przepisy. Zawsze należy sprawdzić lokalne przepisy aby dobrać właściwe drzwi osobowe.

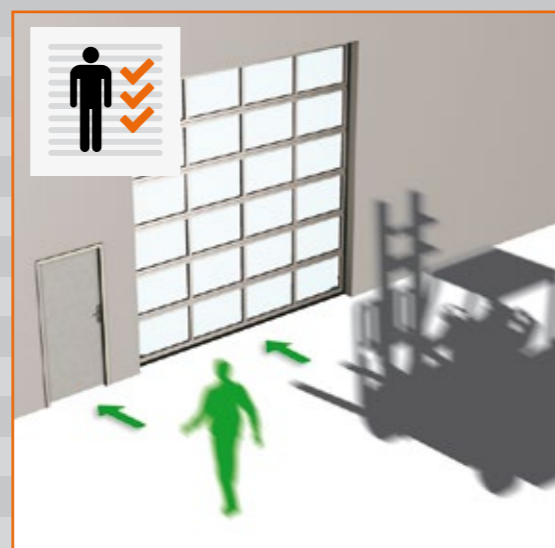

Całkowite oddzielenie drzwi dla ruchu osobowego i towarowego.

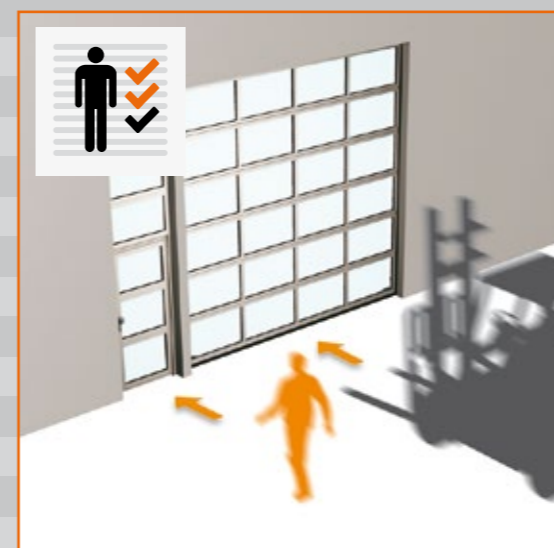

Oddzielenie drzwi dla ruchu osobowego i towarowego w tym samym otworze bramowym.

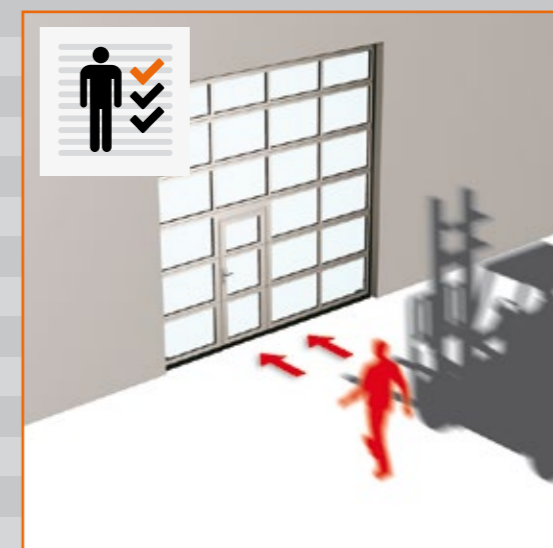

Drzwi osobowe wbudowane w bramę segmentową.

Zintegrowane drzwi osobowe jako wyjście ewakuacyjne

Jeśli nie ma możliwości montażu stałych drzwi osobowych w ścianie budynku, Alpha może wbudować drzwi przejściowe w bramę segmentową. Oferujemy różne opcje tego rozwiązania. Wszystkie one spełniają bardzo wysokie wymagania dotyczące struktury, estetyki i bezpieczeństwa. Wbudowane drzwi osobowe posiadają wyszukany system zintegrowanych zawiasów, idealnie spasowany system zamków ze stabilizatorami i wyłącznikami bezpieczeństwa. Do wyboru są trzy wysokości progów: 22, 110 i 195 mm.



Estetycznie wyglądające drzwi przejściowe

Alpha wykonała ostatnio znaczące ulepszenia w projektowaniu drzwi osobowych. Największe dotyczy integracji systemu zawiasów z bramą segmentową. Znaczy to, że wkręty mocujące nie są już widoczne od zewnątrz i standardowe ALU profile wystają znacznie mniej.

Dodatkowa opcja: malowany profil drzwi osobowych

Jeśli brama segmentowa ISO lub ALU jest malowana, profile drzwi osobowych nie muszą mieć tego samego koloru co brama. Ta opcja zależy od użytkownika. Niektórzy preferują dobrze widoczne drzwi przejściowe, podczas gdy inni chcieliby je trochę ukryć. Alpha oferuje obie możliwości.

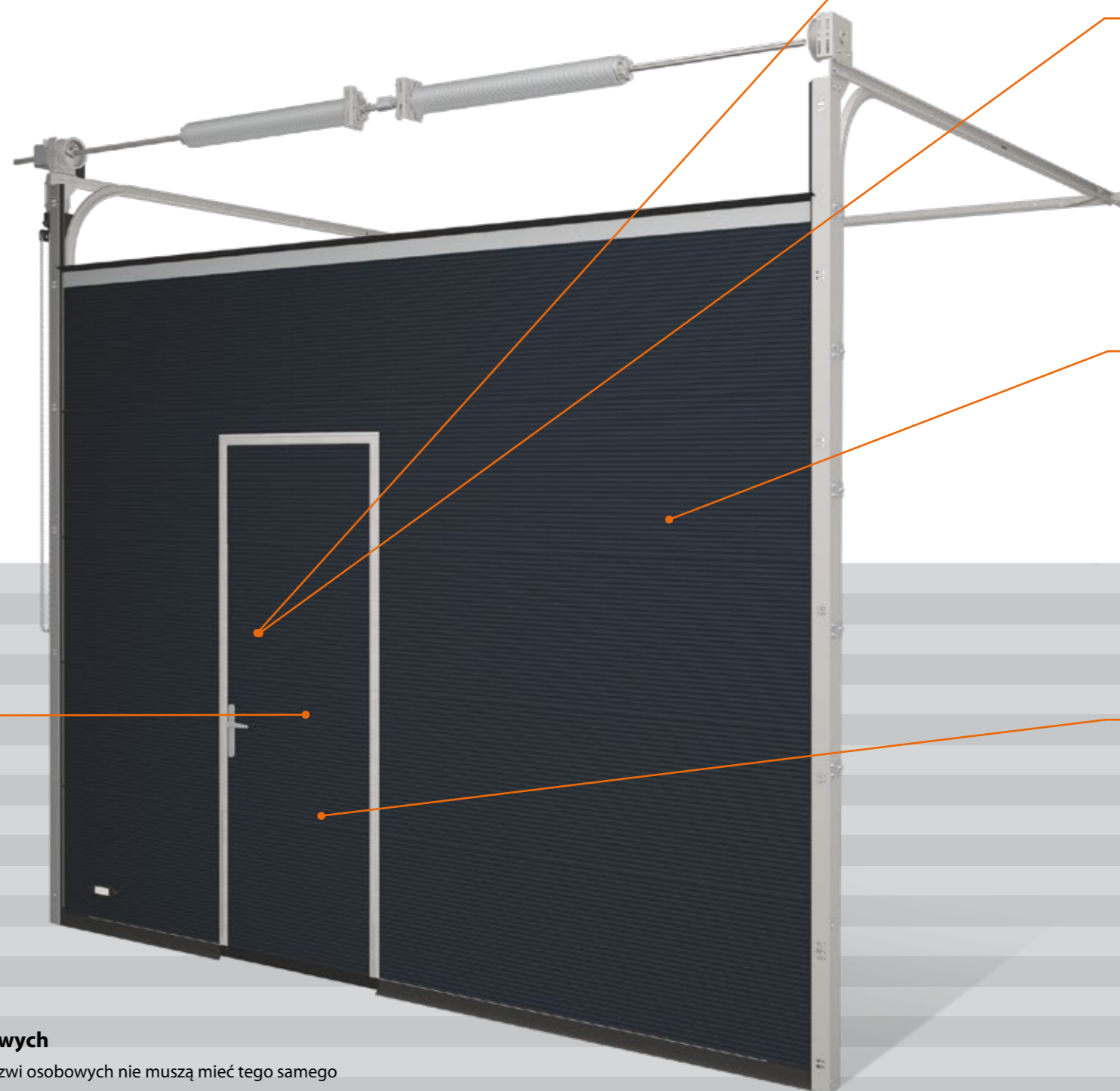

Zintegrowany wyłącznik bezpieczeństwa drzwi osobowych

Przełącznik drzwi osobowych, który znajduje się pod zatrzaskiem bezpieczeństwa jest zintegrowanym urządzeniem zabezpieczającym, które chroni bramę segmentową przed uruchomieniem, podczas gdy drzwi osobowe są otwarte.



Kółki stabilizujące

Drzwi osobowe utrzymywane są w idealnej pozycji dzięki kółkom stabilizującym. Dzięki temu drzwi nigdy nie opadną. Kółka powodują także lepsze uszczelnienie pomiędzy drzwiami a bramą, Magnetyczny stykacz przełącznika drzwi osobowych znajduje się poniżej kółka.



Podział

Drzwi osobowe nigdy nie mogą być umieszczone w skrajnych częściach bramy segmentowej, gdyż wpłynęłoby to na jej stabilność. Rysunek pokazuje gdzie można a gdzie nie można umieszczać drzwi. Drzwi osobowe mogą być zamontowane w bramie o maksymalnej szerokości 6,000 mm. Jeśli brama jest szersza, należy rozważyć inne rozwiązania.



Próg 22 mm

Aby uniknąć ryzyka potknięcia w trakcie ewakuacji budynku, Alpha zaprojektowała niski 22 mm próg. Ten niski próg spełnia szczegółowe krajowe dyrektywy dotyczące wyjść bezpieczeństwa w UE.



Zintegrowane drzwi osobowe jako wyjście ewaku

Jeśli wbudowane drzwi osobowe mają służyć jako wyjście ewakuacyjne, należy najpierw sprawdzić co mówią na ten temat lokalne przepisy. Określają one warunki jakie muszą być spełnione przez drzwi osobowe, w zależności od ilości ludzi pracujących lub przebywających w danym budynku. Z zasady przydatność drzwi osobowych jako wyjścia ewakuacyjnego determinowana jest przez cztery aspekty: rodzaj zamka, szerokość przejścia, wysokość przejścia i wysokość progu. Jak każde drzwi wykorzystywane jako drzwi ewakuacyjne, drzwi przejściowe muszą zawsze otwierać się do zewnątrz.



Zamek paniczny

Drzwi osobowe pełniące funkcję wyjścia ewakuacyjnego, muszą być wyposażone w zamek paniczny. Dostępne są różne typy zamków panicznych – więcej informacji na ten temat znajduje się na stronie 53. Drzwi przejściowe z zamkiem panicznym można zawsze otworzyć używając wewnętrznego zatrzasku, nawet gdy są zabezpieczone zasuwą.

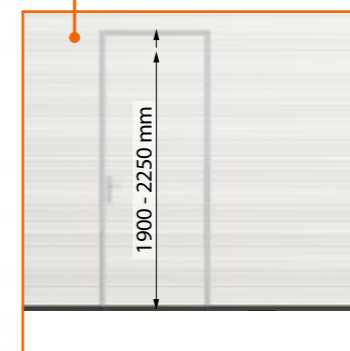
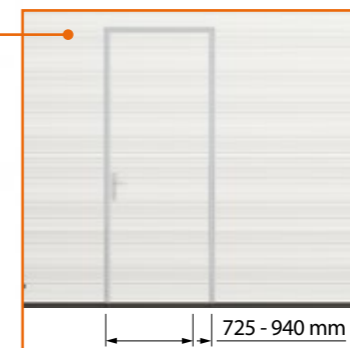

Szerokość i wysokość drzwi

Urzędy legislacyjne i kontrolne wymagają od drzwi osobowych pełniących funkcję ewakuacyjnych minimalnej szerokości i wysokości zgodnej z lokalnymi regulacjami prawnymi. Maksymalna szerokość drzwi w bramie wynosi 940 mm a maksymalna wysokość 2,250 mm. Sugerujemy sprawdzenie lokalnych wymagań dotyczących drzwi ewakuacyjnych.

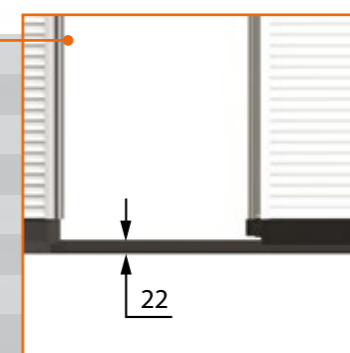

Próg 22 mm

Aby uniknąć ryzyka potknięcia w trakcie ewakuacji budynku, Alpha zaprojektowała niski 22 mm próg. Ten niski próg spełnia szczegółowe krajowe dyrektywy dotyczące wyjść bezpieczeństwa w UE.



Referencje



Referencje

